

# GLS-2

Réglage des angles de coupe à commande numérique en deux plans



## Tronçonneuse à commande numérique GLS-2

La tronçonneuse STEGHERR type GLS-2 à commande numérique peut effectuer la coupe des pare closes, des profilés anti-pluie et profilés similaires en bois, aluminium ou PVC dans chaque angle de  $+45^\circ$  à  $-45^\circ$ , en deux plans.

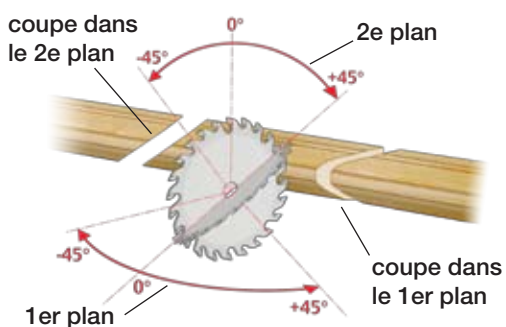

Le réglage des différents angles de coupe est commandé par programme et servomoteur. La vitesse de montée de la scie est réglable par servomoteur.

Le chariot de positionnement présente les pièces à couper précisément dans la position programmée.



La GLS-2 peut être équipée d'agréments supplémentaires pour le perçage, découpage, fraisage et tronçonnage, ainsi que d'imprimantes à jet d'encre ou d'étiquettes.

Pour un usage entièrement automatique il est possible de pourvoir la machine des différentes alimentations de pièces. Le pupitre de commande, très accessible à l'utilisateur, assure un grand confort en manuel ou online.

INNOVATION  
Stegherr

Stegherr Maschinenbau  
GmbH & Co KG

Fabrikstraße 2-4  
D-93128 Regenstauf

Telefon: +49-(0)9402-501-0  
Telefax: +49-(0)9402-501-49

email: [sales@stegherr.net](mailto:sales@stegherr.net)  
[www.stegherr.net](http://www.stegherr.net)

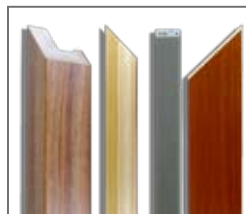

Matériaux: MDF, bois, aluminium, pvc



Profilé anti-pluie en aluminium



GLS à CN avec table évacuation



GLS pour la coupe d'angles entre  $-81^\circ$  et  $+81^\circ$