

# KSF-2E



## Mortaiseuse de croisées de fenêtres type KSF-2E

La KSF-2/E à jusqu'à huit agrégats réalise des croisillons classiques d'une qualité exceptionnelle et en plus les opérations suivantes:

La nouvelle commande de la machine assure un grand confort en usinage manuel ou online. Pour le marquage des pièces il est possible de connecter une imprimante laser, d'étiquettes ou à jet d'encre.

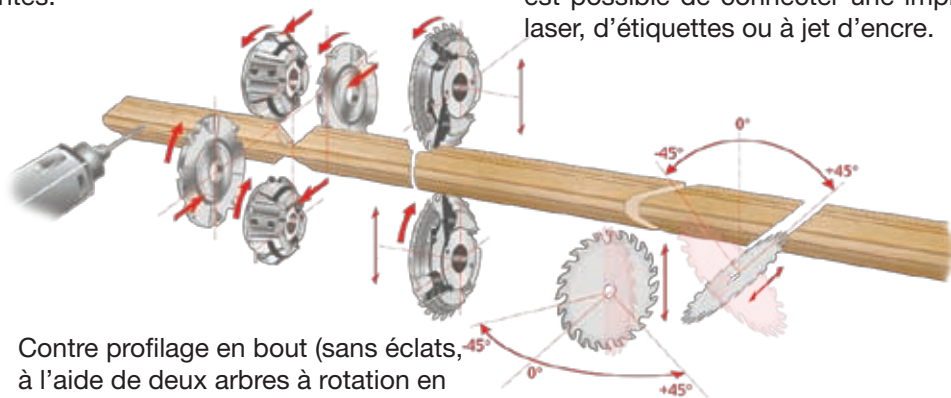

- Contre profilage en bout (sans éclats, à l'aide de deux arbres à rotation en sens opposé)
- Coupe des petits bois
- Coupe des pare closes
- Coupe des cadres
- Perçage des cadres pour la fixation des pare closes

Matériaux: MDF, bois, aluminium, pvc



Pour l'usinage semi-automatique ou automatique la machine peut être équipée de différents chargeurs de pièces et de systèmes d'évacuation.

# INNOVATION

# Stegherr

**Stegherr Maschinenbau GmbH & Co KG**

Fabrikstraße 2-4  
D-93128 Regenstauf

Tél. +49-(0)9402-501-0  
Fax: +49-(0)9402-501-49

e-mail: [sales@stegherr.net](mailto:sales@stegherr.net)  
[www.stegherr.net](http://www.stegherr.net)

Agent commercial:  
**M. André Streibig**

67201 Eckbolsheim  
France

Tél. 0388765212  
Fax: 0388778579

e-mail: [andrestreibig@wanadoo.fr](mailto:andrestreibig@wanadoo.fr)