

GLS-2 Centre d'usinage profils avec agrégat de fraisage CNC



Avec le centre d'usinage pour profils avec agrégat de fraisage CNC on programme la découpe de profils en bois, aluminium, MDF, PVC, PRV ou en composite dans tous les angles de $+45^\circ$ à -45° en deux plans.

Le réglage des différents angles de coupe est commandé par programme et servomoteur. La vitesse de montée de la scie est réglable par servomoteur.

Le chariot de positionnement présente les pièces à couper précisément dans la position programmée.

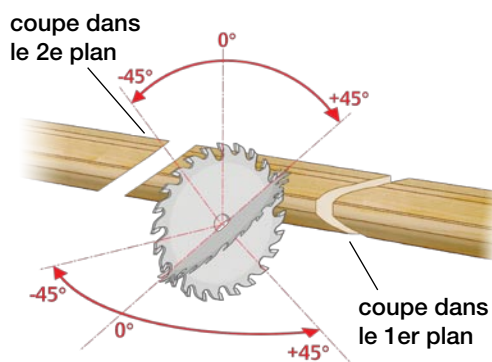

Bois · Aluminium · PRV · PVC · MDF



Pour un meilleur rendement et en automatique le centre d'usinage peut être équipé d'un chargeur et d'une bande d'évacuation de sortie ainsi que d'imprimantes à jet d'encre, laser ou d'étiquettes. Utilisation par écran tactile ou online.

Télémaintenance possible. L'opérateur peut programmer la machine pour l'optimiser ou l'adapter à tout moment pour des changements de production, par des macros à créer soi-même.

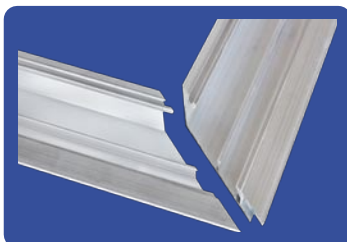

Découpes en deux plans

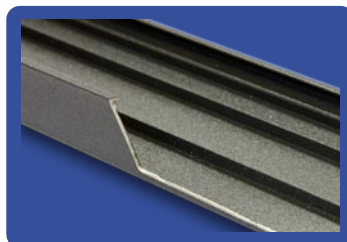

Usinage avec l'agrégat de poinçonnage



Fente d'aération



Perçage pour éléments de jonction



Pièces imprimées

SHM Stegherr GmbH

Fabrikstraße 2-4
D-93128 Regenstauf
tél: +49-(0)9402-501-0

info@shm-stegherr.com
www.shm-stegherr.com